

CBS

REMORQUES



Exigez la sécurité,

Exiga seguridad,
exiga un CBS

Exigez une CBS

Insist on safety,
insist on a CBS

Sommaire

Summary / Sumario

° Roues / wheels / ruedas	page 1
° Roues et accessoires / wheels & accessories / ruedas y accesorios	page 2
° Essieux / axles / ejes	page 3
° Essieux et accessoires / axles & accessories / Ejes y accesorios	page 4
° Caoutchouc et support / rubber & support / goma y soporte	page 5
° Caoutchouc et accessoires / rubber & accessories / goma y accesorios	page 6
° Ensemble caoutchouc / totaly rubber / total goma	page 7
° Tubes et fixations / tubes & attachments / tubos y fijaciones	page 8
° Cadres / frames / cuadros	page 9
° Châssis et timon / chassis & drawbar / chasis y timón	page 10
° Attelages / couplers / enganche	page 11
° Accessoires divers / various accessories/ varios accesorios	page 12
° Traverses / cross members / traversaños	page 13
° Potences / posts / jabalcones	page 14
° Potences et treuils / posts & winches / jabalcones y cabrestrantes manuales	page 15
° Eclairages et accessoires / lights & accessories / alumbrados y accesorios	page 16
° Eclairages et accessoires / lights & accessories / alumbrados y accesorios	page 17
° Visseries - sangles - rampes / straps - rails / tornivos - cinchas - rampas	page 18
° Conditions générales de vente	page 19

Document non contractuel . Nous nous réservons le droit de modifier nos fabrications en fonction des impératifs techniques et d'évolution de nos produits .

Non contractual document. We reserve the right to modify our products to suit technical requirements and product developments.
Documento no contractual. Nos reservamos el derecho de modificar nuestras fabricaciones en función de los imperativos técnicos y la evolución de nuestros productos.

Désignation	Perçage	Pression	Capacité de Charge	Réf. Roue complète	Réf. Jante
450x10	4*115	3.1	650 kg	1002	1201
500x10	4*115	3.1	626 kg	1003	1201
145/70 R 13	4*115	2.4	650 kg	1004	1202
145/80 R 13	4*130	2.4	750 kg	1005	1203
155/70 R 13	4*130	2.5	774 kg	1023	1203
155/80 R 13	4*130	2.5	870 kg	1006	1203
155/80 R 13	4*100	2.5	870 kg	1037	/
165/70 R 13	4*115	2.5	750 kg	1033	/
185/70 R 13	4*130	2.5	1060 kg	1009	1208
175 R 14C	4*130	4.5	1500 kg	1011	1204
185 R 14C	4*130	4.5	1700 kg	1031	1204
185 R 14C	5*140	4.5	1700 kg	1012	1207
155/70 R12	4*130	6.5	1600 kg	1014	1211
155/70 R12	5*140	6.5	1600 kg	1015	1209
20.5 x8-10 large	4*130	6.2	1320 kg	1030	1212
16/6.5x8	4*115	1.9	280 kg	1025	/
175R14-25km	4*130		1300 kg	1020	/
400x8-2plys-20km	Gonflable-Alesage 25 (CV,CO)			1016	/
400x8-4plys-25km	Alpax-Alesage 30			1017	/
400x8-6plys-25km	Alpax-Alesage 30			1018	/
400x8-10plys-25km	Alpax-Alesage 30			1019	/
18x8.50-8-20km	BP-alesage 25(CJ) - 20km/h			1024	1210
25x12-9	Basse pression 4x115-4x130			1026	/



450*10

réf : 1002



185/70R13

réf : 1009



20,5*8-10

réf : 1030

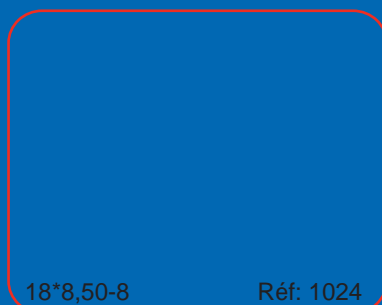

18*8,50-8

Réf: 1024

400*8
10plys

réf : 1019

GARDE - BOUE / MUDGUARDS / GUADABARROS

Désignation	Longueur A en mm	Références	
		avec trous	sans trous
10" utilitaire	580	/	1301
10" embouti	560	1311B	1311
13" métallique bleu	660	1302A	1302
13" métal arrondi	660	/	1310
14" métallique bleu	730	1303B	1303
14" métal arrondi	730	/	1303A
14" plastique	730	1309A	1309



SUPPORT DE ROUE DE SECOURS / SPARE WHEEL BRACKET /

Désignation	Entraxe	Tube(LxH)	Réf.
brides 120x120	115	50x50;60x60	1107
Support PM	115	50x50	1108
		60x60	1109
		60x30	1101N
Support GM	130	50x50	1102N
		60x30	1110
		60x60	1111
		60x80	1112
		80x40	1114
		100x50	1113
Adaptateur	80	80x40	1104N
	100	100x50	1105N
	120	120x60	1106N



ROUE JOCKEY / JOCKEY WHEEL / RUEDAS JOCKEY

Type roue jockey	PTAC	Réf. RJ	Roulette	Réf. Roulette
Diamètre 48	0 à 1600	1402	200x40	1421
Diamètre 48 GM	1730 à 2600	1403	260x60	1422
Diamètre 60	2800 à 3500	1404	250x55	1423



SUPPORT ROUE JOCKEY / JOCKEY WHEEL BRACKET

Support roue jockey	Fixation	Réf.
Diamètre 48	Entraxe 105	1411
Diamètre 48	Platine en 80	1413
Diamètre 48	Platine en 100	1414
Diamètre 48	Platine en 120	1415
Diamètre 60	4 Trous	1412

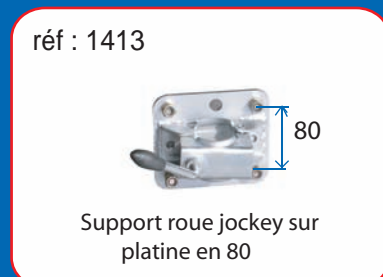

ACCESSOIRES / ACCESSORIES / ACCESORIOS

Accessoires	Roue Jockey	Réf.
Vis de serrage L75 mm	Ø48	1431
Vis de serrage L90 mm	Ø60	1432
Poignée de roue jockey	Ø48	1440
Poignée de roue jockey	Ø60	1441



Essieux + Câbles de freins / Axles + brakes cables

Charge	Freins	EAB (mm)	Perçage jante	Référence	Poids en kg
500 kg	non	1100	4x115	2001 A	20
750 kg	non	1020	4x130	2023	28
750 kg	non	1100	4x130	2012	29
750 kg	non	1400	4x130	2002	31
750 kg	non	MM560S	4X130	2011	31
750 kg	oui	1400	4x130	2003 A	42
750 kg	oui	M1012F	4x130	2017	41
900 kg	oui	1400	4x130	2004 A	41
900 kg	oui	1600	4x130	2021	42
1000 kg	non	MM560S +	4x100	2028	32
1100kg	oui	1400	4x130	2005	48
1100kg	oui	1600	4x130	2014	50
1300kg	oui	1500	4x130	2006	48
1300kg	oui	1600	4x130	2013	50
1300kg	oui	M0950F JET	4x130	2022	48
1400kg	oui	1500	4x130	2007 A	54
1400kg	oui	1600	4x130	2018	55
1400kg	oui	1750	5x140	2026	58
1600kg	oui	1500	5x140	2008	55
1800kg	oui	1500	5x140	2027	78
1/2 en 900 kg	oui	310	4x130	2009A	30
1/2 en 1100 kg	oui	310	4x130	2010	36
Agraire 1300 kg	-25km/h	1400	4x130	2025	41.5
Agraire 1300 kg	-25km/h	1500	4x130	2020	43
Agraire 2400 kg	-25km/h	1500	5x140	2019	75

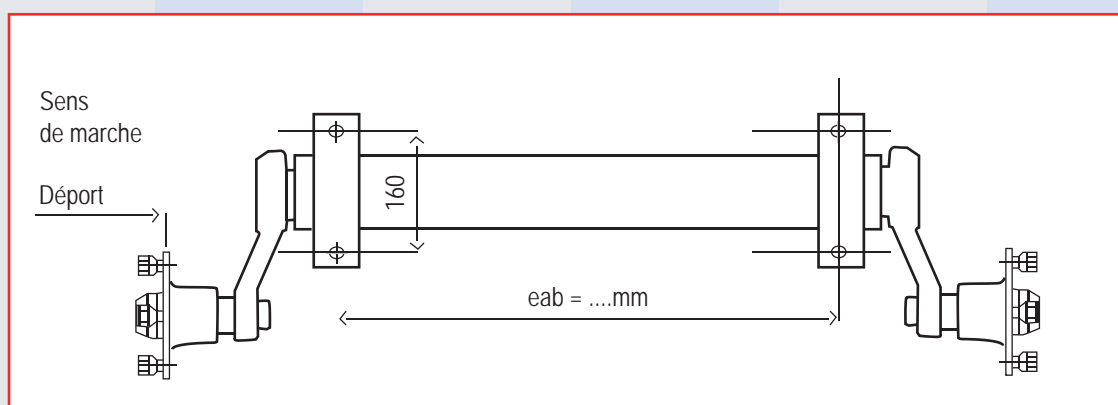

Mise à la bonne longueur : 41.81 Euros HT. Ref 2016

Moyeux 500 kg perçage 115*4
/ Hubs 500 kg - drilling 115*4 /
Cubos 500kg con perforación 115*4

avec fusée en 22 Réf : 2111
avec fusée en 25 Réf : 2100



GOIJONS DE ROUE / LUG STUDS PASADORES DE RUEDA

Désignation	Référence
500kg M10x1.25	2103
A partir de 750kg M14x1.5	2102



MOYEURS NON FREINES SANS FUSEE / HUBS / CUBOS

capacité	marque	forme	perçage	réf.
500 kg	Alko	carré	4x115	2101
500 kg	Alko	rond	4x115	2101A
750 kg	Alko	rond	4x130	2110A
750 kg	Paillard	rond	4x130	2110



BOUCHONS DE MOYEURS / CAP FOR HUBS / TAPACUBOS

Marque	Diamètre	Référence
Alko	37	2105A
Alko	47	2107
Alko	55	2112
Paillard	65	2106

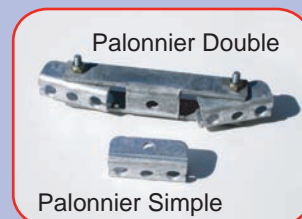

ACCESSOIRES DE FREINS / BRAKES ACCESSORIES / ACCESORIOS DE FREINO

Désignation	Spécificité	Référence
Cable de frein	Inox alko l: 890 mm	2213
Cable de frein	Inox alko l: 1020 mm	2214
Cable de frein	Inox alko l: 1430 mm	2200
Palonnier	Simple	2202
Palonnier	Double	2209
Serre cable	2 tiges en M10	2203

KIT ROULEMENT (pour 1 côté) / BEARING KIT (for 1 side) / KIT RODAMIENTO

Désignation	Spécificité		Marque	Référence
	Inter	Exter		
500 kg NF	NTN 6204 C3		Alko	2301
500 kg NF	700762	700751	Alko	2301A
750 kg NF	701512	701513	Alko	2302
750 kg NF (juste le rlmt)	5NH 3464		Paillard	2306
750 kg NF (kit complet)	5NH 34 64		Paillard	2306A
750 à 900kg	L45449	LMH 749	Alko	2303
1100 à 1300kg	LM 67048	LMH 949	Alko	2304
1400 à 1600 kg	32007	32005xA	Alko	2305
900 kg	Avec tambour 4x130		Alko	2310
1100 à 1300 kg	Avec tambour 4x130 diamètre 34		Alko	2311
1400 kg	Avec tambour 4x130 diamètre 39		Alko	2312
1600 kg	Avec tambour 4x130		Alko	2313
500 kg NF	joint spy AS 30x52x7		Alko	2030
750 kg NF	joint spy 40x52x7		Alko	2029
750 kg NF	joint spy 13.5x56x7		Paillard	2307
750 kg NF	circlips		Paillard	2308

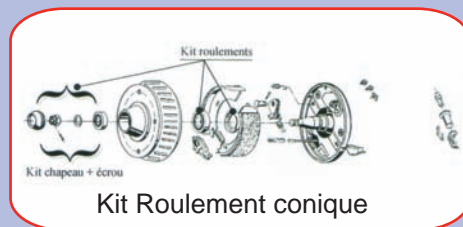

KIT MÂCHOIRES DE FREINS (pour 1 essieu) / BRAKE SHOE (for 1 axle) / KIT DE MORDAZAS DE FRENO (por 1 eje)

Désignation	Freins	Référence
750kg à 900kg	1636/1637	2401
1100kg à 1300kg	2050 et 2051	2402
1400kg à 1600kg	2361	2403



BOBINE
LONG 130mm
Alé 17mm
Référence :
5001



Bobine réf. 5001

GALET
Diamètre 120
Caoutchouc
Alé 17mm
Référence :
5202



Galet diam. 120

PATIN PM
LONG 120 mm
Référence :
5101



Patin PM

BOBINE
CREUSE GM
Long 200mm
Alé 17mm
Référence :
5002



Bobine Creuse GM

GALET
Diamètre 140
Alé 20mm
Référence :
5203



Galet diam. 140

Patin moulé
LONG 300mm
Référence :
5102



Patin GM

BOBINE
DITAC PM
Long 200mm
Alé 17mm
Référence :
5003



Bobine Ditac PM

BOBINE
Caoutchouc
Long 200mm
Alé 17mm
Référence :
5003A



Bobine Caoutchouc

GALET
Diamètre 100
Bi-matière
Alé 17mm
Référence :
5206



Galet diam. 100

BOBINE
DITAC GM
Long 200mm
Alé 22mm
Réf: 5004
Entretoise
réf: 5012



Bobine Ditac GM

TULIPE
PLASTIQUE
Long 100
Alé 21
Référence :
5209



Tulipe Plastique



Axes

A

Noix / Tongue

NOIX EN 40

Réf : 5230

NOIX EN 50

Réf : 5231

NOIX EN 50 et
renforcée

Réf : 5232

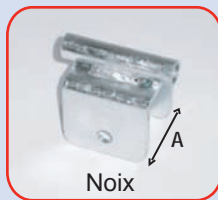

Noix

AXES BOBINES / AXLES KEEL ROLLERS / EJE CARRETE

Diamètre	Longueur en mm	Référence
16	160	5010
16	240	5011
22	200 entretoise	5012
16	205 filetée	5013
16	260 3 bobines	5014

Réf.5222



Bascule double axe de 16

Réf.5226



Bascule double fixe

Réf.5225



Bascule simple embouti axe de 16

Réf.5223



Bascule double tulipe tube de 20

Réf.5224



Bascule double axe de 20

Réf.5234



Balancier double pivotant

Réf.5221



Bascule simple axe de 20

Réf.5236



Balancier quadruple multi

Ensemble complet 3 bobines à partir de la T11-2M

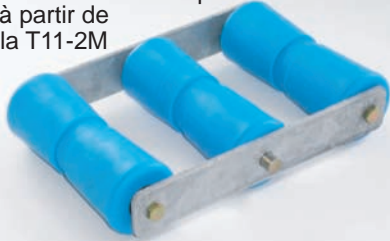

Référence : 5060

Ensemble complet bobine pour P4M P6M



Référence : 5061

Ensemble complet bobine en 130mm

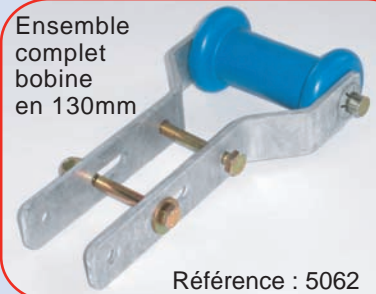

Référence : 5062

Ensemble complet bobine



En 200 mm de long réf: 5063
En 130 mm de long réf: 5064

Ensemble Balancier double complet pivotant chandelle 40x400



Oméga 100x50 Réf: 4411A
Oméga 60x60 Réf: 4411B
Oméga 80x40 Réf: 4411

Ensemble complet bobine en 200mm pour timon



Référence : 5065

Ensemble rouleau pour étrave fine



Tube en 80x40 réf: 9610
Tube en 100x50 réf: 9611



Ensemble PM Collier de serrage en 40 chandelle en 40*300

Référence : 4401

Ensemble GM Oméga 80*40 chandelle en 40*500



Référence : 4400

Ensemble double rouleau pour étrave fine



Référence : 9609

Ensemble Balancier T8 omégas 80*40 chandelle en 40*500



Référence : 4402



Ensemble Diabolos Double oméga 100*50 chandelle 40*400

Référence : 4407

Ensemble patins courbe de serrage en 40 chandelle 40*300



Référence : 4405

Ensemble pro double Manchon 100*50 Chandelle 50*400

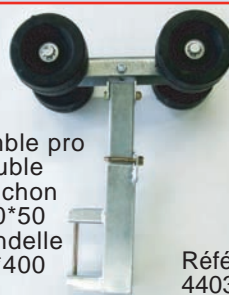

Référence : 4403

Ensemble pro simple Manchon 100*50 Chandelle 50*400



Référence : 4406

Chandelles / Dead shores / Bombillas

Type	Hauteur	Référence
Carré de 40	100	4019
Carré de 40	200	4001
Carré de 40	300	4002
Carré de 40	400	4003
Carré de 40	500	4012
Carré de 40	600	4004
Carré de 40	1000	4017
Carré de 50	400	4005
Carré de 50	500	4006
Carré de 50	600	4007
Carré de 50	1100	4008
Carée de 50	1400	4009
Perforée T3	185 mn pour brides 40x40	4011
Perforée MM560S	235 mn pour brides 40x80	4015
Perforée P1B-P6	265 mn pour brides 40x40	4014

Chandelle 40*40



Chandelle T3



réf : 4011

Chandelle MM560S



réf : 4015

Manchons / Pipe Sockets / Manguitos

A	B	Chandelles	Brides	Réf.
40	40	40x40	40x40	4201
80	40	40x40	40x40	4203
80	40	50x50	50x50	4204
100	50	40x40	40x40	4205
100	50	50x50	50x50	4206
120	60	50x50	50x50	4207

Collier de serrage avec contre-plaque

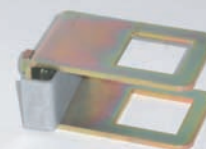

Réf. : 4101A

Manchons

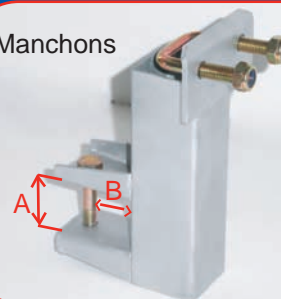

Oméga / Omega (hat shaped) / Omega

A	B	Brides	Référence
40 x 40		40x40	4301
50 x 50		40x40	4302
60 x 60		40x40	4303
80 x 40		40x40	4304
100 x 50		40x40	4305

Omégas

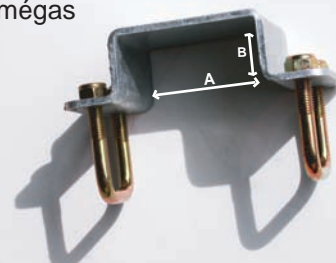

Désignation	Type	Réf. Cadre
T1M à T6M, P1B, P1M (*)	Simple	3101
T8R à T8F (*)	Simple	3103
T8RF (*)	Simple	3104
T9M - T10M	Simple	3105
T11M	Simple	3107
T102M - T112M	Double	3106
T15M	Double	3108
T18M - T22M	Double	3109
T28M	Double	3110
T30M	Triple	3111
C8R (*)	Simple	3126
T9V - T10V	Simple	3116
T18V - T22V	Double	3117
T28V	Double	3118
CM1	Tube	3119
CM2	Tube	3120
CM3	Simple	3121
CM4 CM5	Simple	3122
CM6	Double	3123
CO	Tube	3124
CJ	Tube	3125

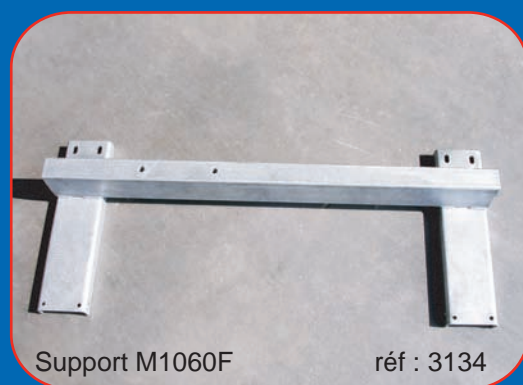

SUPPORTS ESSIEUX / AXLES HOLDERS /

Désignation	Type	Réf. Cadre
T3-C4-C6-P4B-P6B	Tôle simple	3131
MM600S	Tôle simple	3132
M0510F-M0610F	Tôle simple	3133
J490	Tôle simple	3140
B1 B2 B3	Tôle simple	3142
M0780F-M1060F	Tube simple	3134
J570	Tube simple	3148
M1302F-M1602F	Tube double	3138
MM560S-M0950F	Tube simple	3136
M1012F	Tube double	3137

Châssis avec supports bobines soudés et timons

Désignation	Chape	Réf. Chassis	Réf. Timon
CM1	/	3201	/
CM2	/	3202	/
T4M-T6M	60X60	3203	3302
T8R (R*)	80X60	3204	3304
T6F-T8F/T8RF (*)	100X60	3205	3307/3313
T9M à T102M/CM-CM5(*)	120X60	3206	3308/3312
T11M/CM6	120X60	3207	3308/3312
T112M/T15M	120X80	3208	3309
T18M	120X80	3209	3310
T22M	120X120	3210	3311
T28M-T30	120X120	3211	3311

Chassis nus et timons / Naked Chassis with drawbars /

Désignation	Chape	Réf. Chassis	Réf. Timon
P1M-T1M-P1B	/	3230	/
J570	80X60	3231	3335
B1-B2-B3	80X60-100X60	3274	3327-3328-3329
P4M-P6M(*)	60X60	3232	3302
C4-C6	/	3234	/
C8	80X60	3235	3323
C8F	100X60	3235	3359
CO	/	3236	/
CV	/	3237	/
T3+J490	/	3241	/
P4B-M300	60X60	3253	3302
P6B-M400	60X60	3254	3302
B4-B5	100X60-120X60	3221	3334
MM560S	80X60	3242	3305
T1JET Yam 2.3 m	/	3248	/
CJ	/	3252	/
M1012F	/	3251	/
Q340	60X60	3255	3320
T1 Jet kawa 2.6m	60X60	3257	/

Accessoires / Accessories / Accesorios

Contre-plaque d'articulation	Tube ou A	Réf.	
Plaque 3 trous	50	3330	
Plaque 5 trous	80	3331	
Plaque 5 trous	100	3332	
Plaque 5 trous	120	3333	
Poignée de serrage	Longueur	Largeur de Timon	Réf.
Diamètre 10	70	en 50	3350
Diamètre 12	90	en 60	3351N
Diamètre 12	110	en 80	3352N
Diamètre 12	150	en 120	3353N
Ferrure articulation timon	Type	Réf.	
Articulation timon (*)	T4M-T6M-P4M-P6M	3340	
Articulation timon	Q340-400G-501G	3341	



Châssis T6M réf : 3203



Timon T8R réf : 3304



Châssis P4M réf : 3232



Plaque en 5 trous

réf : 3351



Poignée de serrage

réf : 3340



Articulation timon T6M

(*) préciser la dimension entre les tubes du châssis

Commande de Freinage / Braking Control /				Tête d'attelage / Coupler head /				Réf					
Type	Attache	PTAC	Tube	Cable de rupture	Tête d'attelage	PTAC	Fixation	Antivol	Attache	Tête	Antivol	Soufflet	Amort.
Monopoutre	AK7	750	40	/	/	/	en 40	Serrure	/	8011	8301	/	/
Monopoutre	AK7	750	50	/	/	/	en 50	Serrure	/	8001	8301	/	/
Monopoutre	AK7	750	60	/	/	/	en 60	Serrure	/	8002	8301	/	/
Monopoutre	90S	700 à 1000	60	7314	AK160	1600	Diam 35	Cadenas	8101	8005	8302	8401	8309
Monopoutre	161S	950 à 1600	60	7314	AK160	1600	Diam 50	Cadenas	8102	8006	8302	8400	8306C/8304L
Monopoutre	251S	1500 à 2600	80	7314	AK300	3000	Diam 50	Cadenas	8103	8003	8302	8400	8307C/8304L
Monopoutre	2,8VB	2500 à 3500	120	7315	AK351	3500	Diam 60	Cadenas	8104	8004	8311	8402	8310
A platine	90S	700 à 1000	/	7314	AK160	1600	Diam 35	Cadenas	8201	8005	8302	8401	8309
A platine	161S	950 à 1600	/	7314	AK160	1600	Diam 50	Cadenas	8202	8006	8302	8400	8306C/8304L
A platine	251S	1500 à 2600	/	7314	AK300	3000	Diam 50	Cadenas	8203	8003	8302	8400	8307C/8305L
A platine	2,8VB	2500 à 3500	/	7315	AK351	3500	Diam 60	Cadenas	8204	8004	8311	8402	8310

Stabilisateurs et autres antivol nous consulter

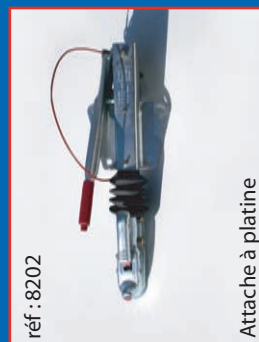
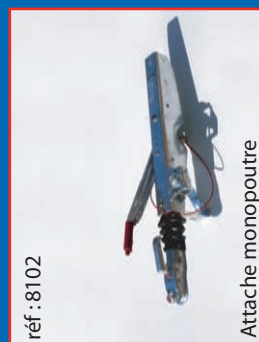

Désignation	Type	Réf.
Témoin de verrouillage	Tête d'attelage > 1000kg	8504
Poignée de frein à main	poignée rouge	8308
Frein à main 90S	levier de frein+écrou+axe	8500
Frein à main 161S	levier de frein+écrou+axe	8501
Frein à main 251S	levier de frein+écrou+axe	8502

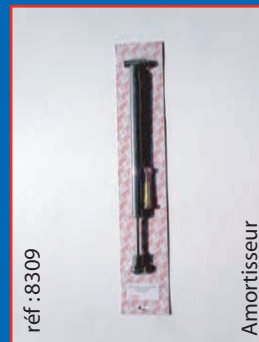

RAMPES / RAMPS / RAMPAS

Type	Longueur	Réf. (la paire)
T1 Jet-T3-J490-J570	1.8 m bunk	9013N
MM5605S-M0950F	1.8 m bunk	9012N
T1 Jet-T3-J490-J570	1.8 m roller	9015A
MM5605S-M0950F	1.8 m roller	9031A
B1 à B5	2.5 m bunk	9030N
Ultra gliss x6	400 mm	9017
Ultra gliss x2	400 mm	9018

réf : 9013N



Rampe T3

réf:9017



Ultra Gliss x6

TIRANTS ET PLAQUETTES / DRAUGHT & STRUTS

Type	Longueur	Réf.
Tirant	750	9201
Tirant	1000	9202
Tirant	1500	9203
Tirant	2000	9204
Tirant	2500	9205
Tirant C8	longitudinale	9214
Tirant C8	oblique	9213
Plaquette	40	9207
Plaquette	50	9208
Plaquette	60	9209
Plaquette	80	9210
Plaquette	100	9211

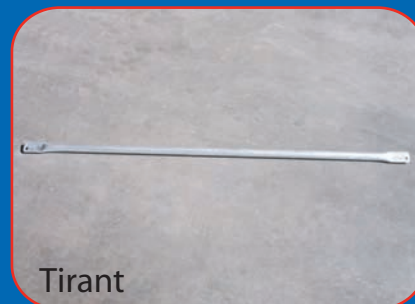

Tirant



Plaquette

BRIDES AVEC ECROUS / CLAMPS WITH SWIVELS /

Section Tube		Réf. Bride	Réf. Bride + Plaquette
LARGEUR	HAUTEUR		
40	40	9403N	
40	80	9404N	9466
50	50	9405N	9460
60	30	9406N	
30	60	9407N	
60	60	9408N	9461
60	80	9409N	9464
80	40	9410N	
100	50	9411N	
50	100	9412N	9463
60	100	9413N	
60	120	9414N	9462
80	120	9415N	
120	120	9416N	
100	60	9417N	
30	100	9418N	
40	120	9419N	9465
120	60	9421N	

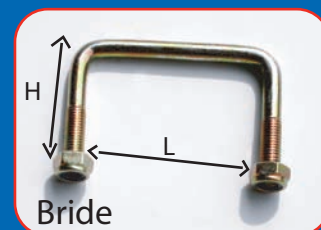

Bride

réf : 9453



Embouts pour tubes

EMBOUTS POUR TUBES

Tube	Réf.
30X30	9459
40X40	9450
60X30	9456
80X40	9453
50X50	9452
100X50	9454

Type	Section	Longueur	Réf. Avant	Réf. Arrière
P1M	40*40	1.6m	9301	9306
P1B	40*40	1.6m	9301	9309
P2M	40*40	1.6m	9302	/
P4M - P6M	40*40	1.6m	9303	/
T4CAT - T6CAT	40*40	1.1m	9304N	9304
T1M - P1	40*40	1m	/	9311
T1JET	40*40	1m	9313	9311
C6 - C8	40*40	1.96 m	9308N	9308
T1V	40*40	1.6 m	/	9315

réf : 9313



Traverse avant T1 Jet



Traverse arrière T1M Réf:9311



Traverse arrière P1M Réf:9306



Traverse avant P1M Réf:9305



Traverse arrière T1V Réf:9315



Rampes complète P4M Réf:9001



Rampes nues P4M Réf:9010

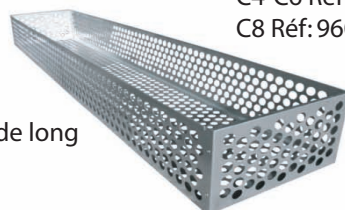

C4-C6 Réf: 9607
C8 Réf: 9608

2.3 m de long

Coffre ajouré remorques canoës

Autres coffres
nous consulter

	P1M	T1M P1B	T4M-T6M M300-P6B	T8R B1	T6F-T8F B2	T8RF / B3-M0780F	T9M à T11M B4-B5	T112 M / T15MM/1302F	T18M	T22M à T28M
1 Potence nue	7001N	7001 N	7002N	7003N	7003 N	7003N	7003N	7005N	7005N	7006N
2 Ferrure butée	7126	5023	7120	7120	7120	7120	7120	7122	7122	7122
3 Support patin	5124	5010 axe	5120	5120	5120	5120	5120	5121	5121	5121
4 Patin	5101	5101 bobine	5101	5101	5101	5101	5101	5101	5101	5101
5 Butée étrave complète	7102	7101	7103	7104	7104	7104	7104	7105	7105	7105
6 Renfort	/	/	7208	7203	7203	7203	7203	7209	7209	7209
Bride	/	/	9460	9461	9461	9461	9461	9463	9463	9463
7 Treuil	7300	7300	7300	7304B	7305C	7306C	7306C	7307B	7309	7309
8 Sangle	7340	7340	7340	7342	7342	/	/	/	/	/
Potence complète	7211	7210	7212	7213	7214	7215/	7216	7222/	7223	7224
Brides fixation potence	9408N	9408N	9507N	9409N	9413N	9413N	9414N	9415N/	9415N	9416N
					9408N	9408N		9409N		

TREUILS / WINCHES / CABRESTRANTES MANUALES

Type	Force	Réf.
GPW1000	450kg	7300
5N1	636kg	7304A
9N1	818kg	7305A
12N2	1136kg	7306A
12N2F	1136kg F	7307A
25N3F	2100kg F	7309
TR7 + Sangle	700 kg	7304B
TS800 + Sangle	800 kg	7305C
TS900 + Sangle	900 kg	7305D
TS1200 + Sangle	1200 kg	7306C
TS1600 + Sangle	1600 kg	7307B
Platine adaptation TS	/	7366

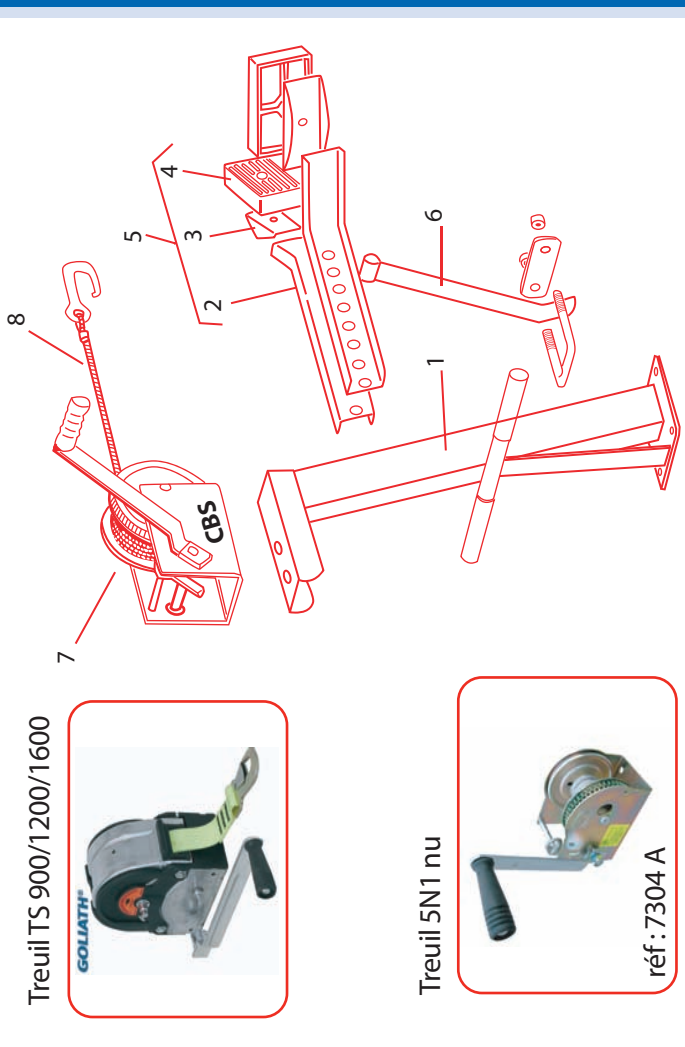

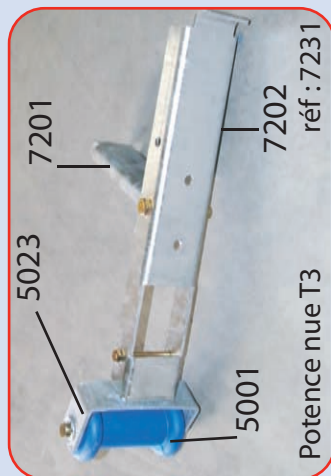
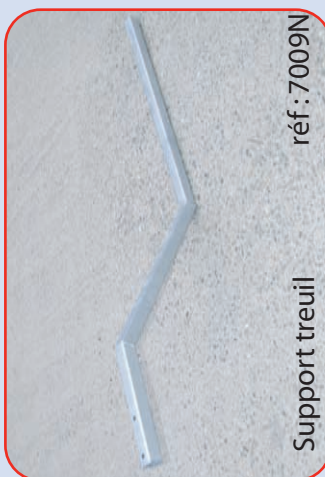

ACCESSOIRES / GOLIATH		Ref.
Kit cliquet	5N1	7350
Kit cliquet	DL600,900,1100	7320
Kit cliquet	9N1 à 25N3F	7351
Kit cliquet	GPW1000	7320A
Manivelle treuil	5N1 à 9N1	7352
Manivelle treuil	12N2 à 16N2F	7353
Manivelle treuil	25N3F	7334
Manivelle treuil	GPW1000	7354
Manivelle treuil	TR7	7335
Manivelle treuil	TS800/1200 long 250	7356
Manivelle treuil	TS900/1600 long 290	7355
Goupille potence T1 Jet Yam		7207
Poignée potence		7206

CÂBLES DE TREUIL / WINCH ROPE /		Ref.
Type	Longueur	
Sangle	4,5 m	7340
Sangle	7 m	7342
Sangle	9 m	7343
Câble	12 m	7313
bobine + Sangle	TS 800	7367
bobine + Sangle	TS 900	7365
bobine + Sangle	TS 1200	7364
bobine + Sangle	TS 1600	7363

	T3/CJ	J490/J570	MM560S	M0950F	T1 JET	T1 JET	T1 JET	KAWA
Bobine	5001	5001	5001	5001	/	5001	5001	5001
Axe	5010	5010	5010	5010	/	5010	5010	5010
Support bobine	5026	5026	5026	5026	/	5026	5026	5026
Support treuil	7202	7202	7009N	/	/	7202	7202	7202
Renfort	7201	7201	/	/	/	7201	7201	7201
Treuil	7300	7304B	7300	7304B	/	7300	7300	7300
Sangle	7340	/	7340	/	/	7340	7340	7340
Brides potence	9461x2/	9461x2	9465x2	9412Nx2	9403Nx2	9460x2	9460x2	9460x2
	9466x2	9466x2	9464x2	9207x2	9207x2	9207x2	9207x2	9207x2
Potence complète	7218/7225	7235/7249	7217	7232	7227	7234	7234	7234
Potence nue	7231/7230	7231	/	7012N	7011N	7231	7231	7231

Corne de feu de gabarit bicolore



Réf : 6244

Kit feux repliables T3F (la paire) réf: 6103N

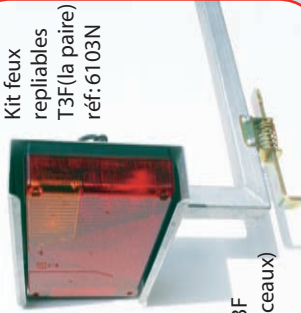

Kit feux T3F (feux+faisceaux)
Réf : 6007

Support feux Q540 +gachette



Réf gauche : 6228
Réf droite : 6228D
Réf kit complet: 6107N



cabochon feu 5 fonctions
ref: 6218



Rampe de feux extensible
Réf: 6102N (80x40)
Réf: 6102AN (100x50)

Triangle



Réf: 6010

Feu 6 fonctions PM



Réf gauche: 6253 Cabochon G: 6259
Réf droite: 6254 Cabochon D: 6260

Feu 5 fonctions



Gauche Réf: 6022G
Droite Réf: 6022D

Cannes pour plaque de feux
Réf: 6210



Vis papillon 10*25
Réf: 6201



Feu 7 fonctions
Réf gauche: 6237 ref droite: 6238



Réf cabochon G et D: 6239

Cabochon feux 6 fonctions
Gauche Réf: 6205G



Cabochon feux 6 fonctions
Droit Réf: 6205D



Plaque de feux
Réf: 6005

Plaque de feux avec cannes
Réf: 6101



Kit feu (faisceaux + feux) 6 fonctions



MM560S Ref: 6014
Multi : réf 6016
Q340SL Ref: 6255

Feu 6 fonctions Gauche Réf: 6015G



Feux 6 fonctions
Droit Réf: 6015D

Adaptateur 13/7 plots
Ref: 6307



Adaptateur 7/13 plots
Ref: 6306

Catadioptre rectangulaire
Réf : 6013 orange
Réf : 6027 blanc



Catadioptre
rond
Réf : 6023



Feu de position blanc
Réf : 6008

Ampoule navette Réf : 6207



Ampoule 1 filament Réf : 6216
Ampoule 2 filaments Réf : 6215



Feu de gabarit bicolore
Réf : 6009

Goupille bêta Réf:9541



Verrou MM560S + M0950F
Réf:9901



Support prise Réf : 6209

Prise mâle plastique
7 plots Réf : 6208
13 plots Réf: 6304



Prise mâle métallique 7 plots
Réf : 6221

Prolongateur femelle 7 plots
plastique Réf : 6217



Prise femelle socle avec capuchon
7 plots
Réf : 6219



Prise femelle socle avec capuchon
13 plots
Réf : 6305

Rallonge 7 conducteurs



*Rallonge 4.45m
Réf:6017
*Rallonge 5m Réf:6000
*Rallonge 7.4m +
veilleuse Réf:6003
*Rallonge 10 m +
veilleuse Réf:6004

Faisceau prolongateur
7 conducteurs



prolongateur 3.2 m T1 jet Réf : 6002
prolongateur 5 m T6M-T4M Réf : 6001

Boulons	Réf
5*30 fendue	9517N
8*20	9501N
10*25	9504N
10*60	9505N
10*70	9506N
10*80	9507N
10*100	9509N
12*30	9511N
12*90	9512N
12*110	9513N
12*130	9514N



Rondelles	Réf
8	9530
10	9531
12	9532
16	9533
20	9536
24	9537
30	9538

Ecrous	Réf
5	9519A
8	9520
10	9521
12	9522
16	9523

Rondelles à griffes	Réf
16	9534
20	9535



Rivets	Réf
4.8*10	9804
6.4*12.5	9803



Charnières
 *Gond gauche
 Réf : 9019
 *Gond droit
 Réf : 9020
 *Penture gauche
 Réf : 9021
 *Penture droite
 Réf : 9022

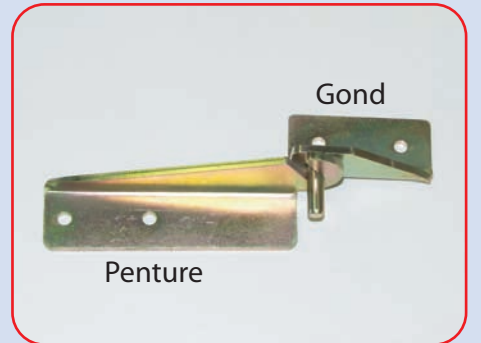

Fermeture aile de mouche
 Droite Réf : 9701
 Gauche Réf : 9706



Sangle à cliquet
 3T5 - long 6mx35mm Réf : 7346



Rail moto + arceau
 Réf : 9023
 Rampes d'accès
 long 0.75m
 Réf : 9024



Rampes d'accès
 *Quad Q540 :
 long.800xlarge.300
 Réf:9025
 *Quad Q340 :
 long.1200xlarge.300
 Réf:9026
 *Alu :
 long.2000xlarge.300
 Réf:9028
 *Quad Q880 :
 long.1200xlarge.300
 Réf:9027

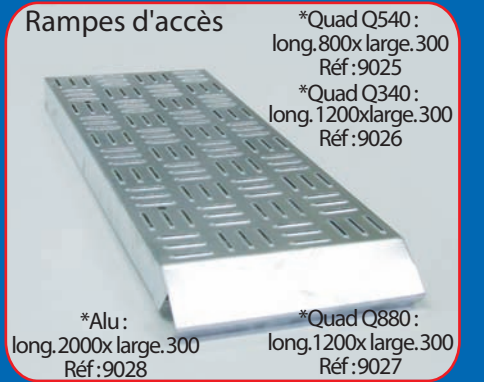

Sangle à cliquet
 7T5 long 8mx50mm Réf : 7344

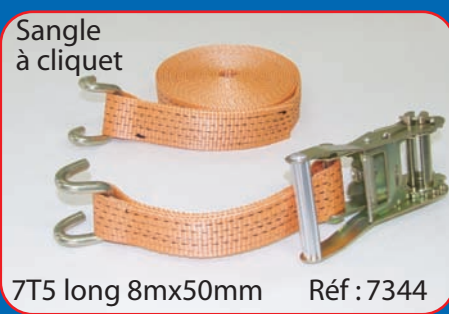

Sangle à cliquet
 5m x 25mm Réf : 7339



Bombe galva
 Réf : 9971



Fermeture suisse
 Réf : 9704



Serre-câble
 Réf : 9542



Insert
 M8 Réf : 9558
 M10 Réf : 9557



CBS

REMRORQUES

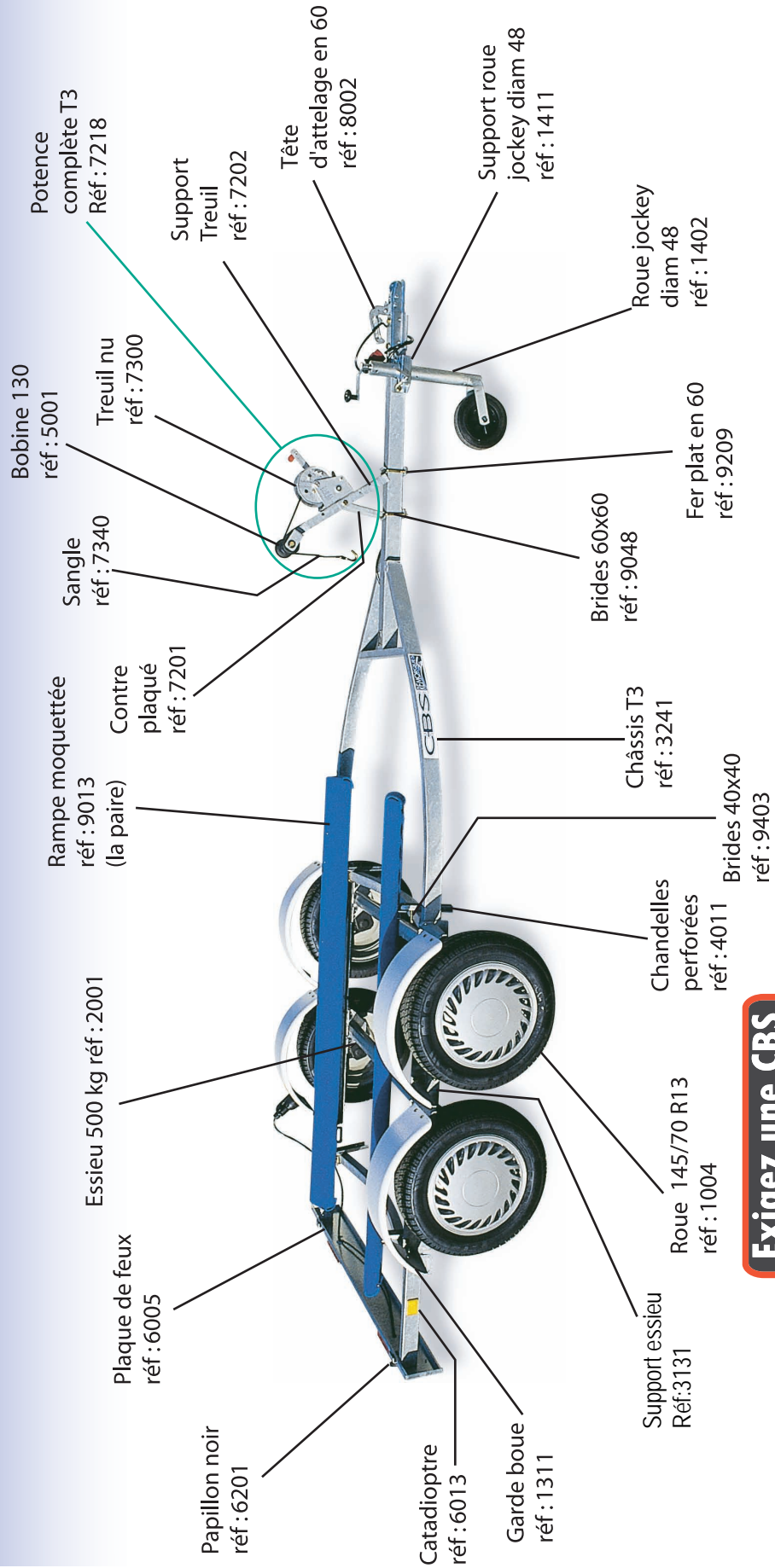

Exigez une CBS

Exigez la sécurité,

Insist on safety,

Insist on a CBS

Exija seguridad,

Exija un CBS

CBS T3 DOUBLE

CBS

REMORQUES

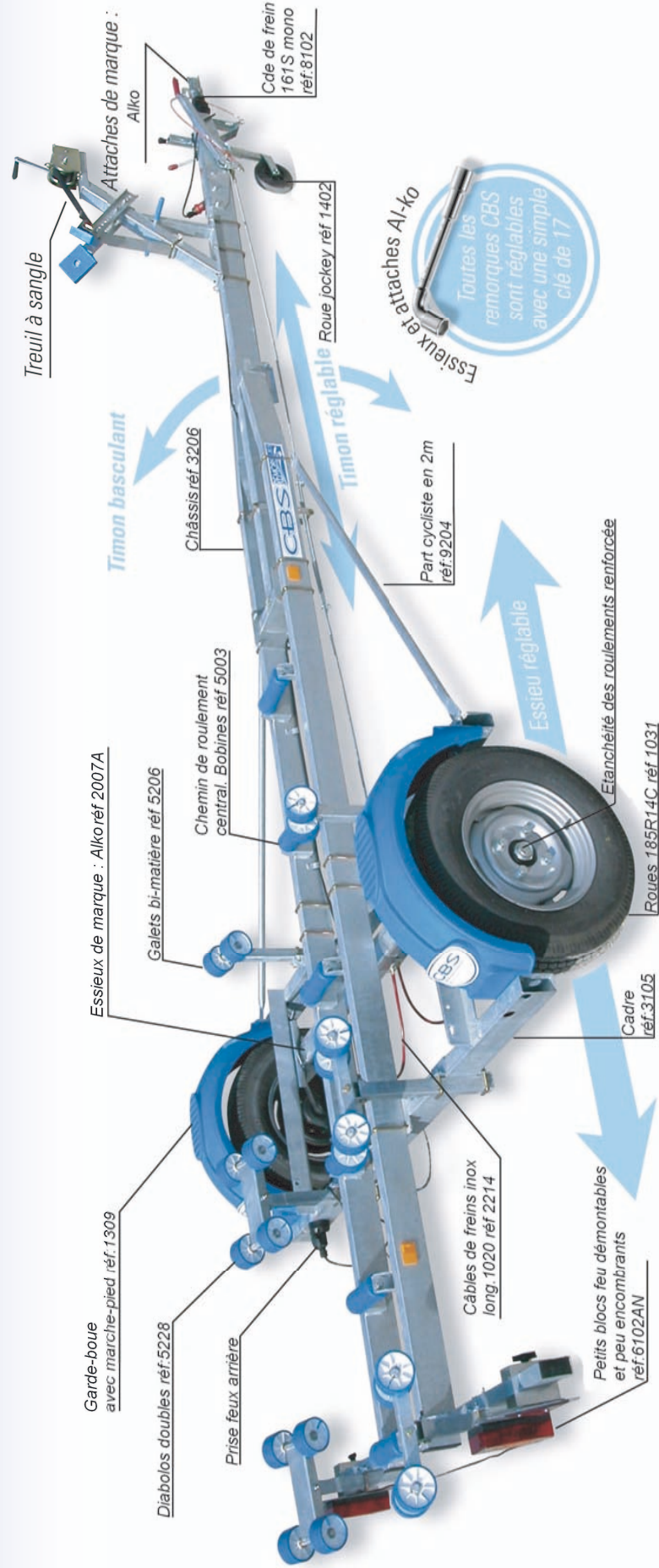

Exigez une CBS

Exigez la sécurité,

Insist on safety,

Insist on a CBS

Exija seguridad,

Exija un CBS

CBS T10 1M

CBS

REMRORQUES

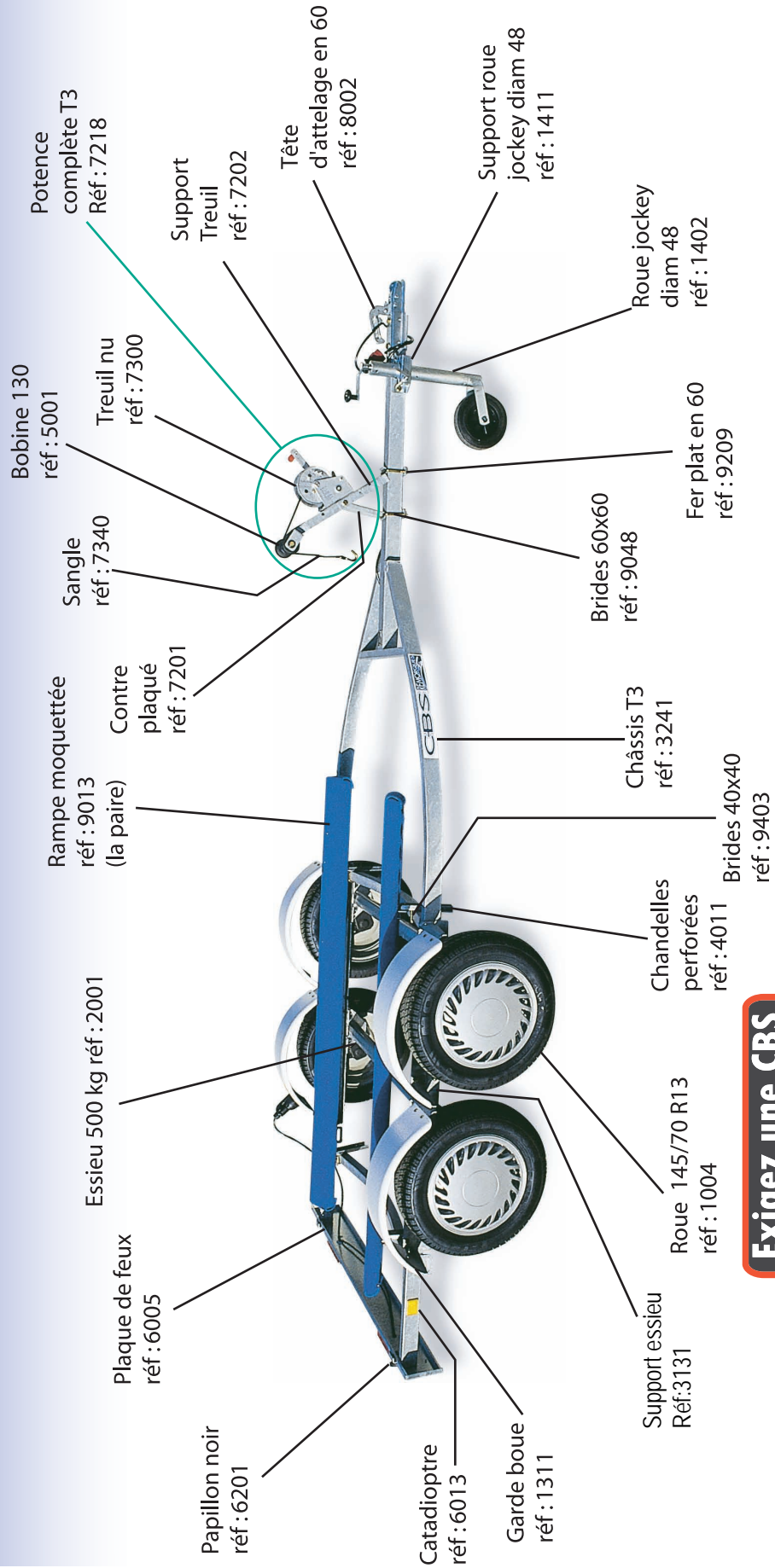

Exigez une CBS

Exigez la sécurité,

Insist on safety,

Insist on a CBS

Exija seguridad,

Exija un CBS

CBS T3 DOUBLE

Conditions générales de vente

Ce catalogue annule et remplace les précédents. Il est impératif de commander vos pièces en nous donnant leurs numéros de référence, et ce afin d'éviter les erreurs. Nos ventes sont soumises aux présentes conditions générales qui prévalent à toute condition d'achat, sauf dérogation écrite de notre part.

Commandes :

Ne sont prises en considération que les commandes écrites reçues par fax, courrier, e-mail, les demandes verbales devront être confirmées par ces moyens. Les commandes prises par nos commerciaux ou expédiées directement à l'usine, ne sont valables qu'après acceptation de celles-ci par la direction. Nous nous réservons expressément le droit de demander toute garantie qui nous paraîtrait convenable et de suspendre, jusqu'à satisfaction sur ce point, l'exécution de toute commande.

Prix :

Nos prix sont susceptibles de varier en cours de commande suivant l'évolution des conditions économiques.

Nos prix s'entendent "départ usine".

Délais de livraison :

Les délais de livraison ne sont donnés qu'à titre indicatif, et ce sans engagement de notre part. Aucune indemnité pour retard ne peut être réclamée. En aucun cas, nous ne pourrions accepter l'annulation d'une commande même motivée par un retard exceptionnel.

Livraisons :

Nos marchandises, qu'elles soient expédiées en port dû, port payé ou enlevées chez nous, voyagent aux risques et périls des destinataires. En cas d'avaries, manquants, etc... il appartient aux destinataires d'exercer directement leur recours contre le dernier transporteur auquel ils ne devront donner décharge qu'après s'être assurés que l'envoi est complet et en bon état. Les emballages facturés aux prix coûtants sont toujours à la charge du client.

Facturation :

Pour toute commande inférieure à 30 H.T hors frais d'expédition, un forfait de facturation de 30 sera appliqué et ce à cause des frais occasionnés par l'enregistrement, la préparation, l'emballage, l'expédition et la facturation de la commande.

Garantie :

Les conseils que pourraient vous donner nos techniciens ou commerciaux ne sauraient en aucun cas entraîner notre responsabilité dans le choix des articles, leurs utilisations et les conséquences de celles-ci. Notre seule garantie est strictement limitée au remplacement pur et simple, et nombre pour nombre, des pièces que nous aurons reconnues défectueuses et qui nous seront parvenues franco de port. Notre garantie ne s'étend pas aux conséquences qu'entraîneraient ces inconvénients ni aux dommages qui pourraient en résulter.

Réclamations :

Toute réclamation qui ne nous sera par parvenue dans les 5 jours après la date de livraison ou d'enlèvement ne sera pas prise en compte.

Paiement :

Toutes nos factures sont payables au siège de notre société (Toulaud) quel qu'en soit le mode de règlement. Tout règlement postérieur donnera lieu au versement d'une pénalité de retard égale à 1.5 fois le taux d'intérêt légal. Cela entraînera automatiquement la suspension de toute nouvelle livraison, et, de plus, nous nous réservons le droit d'exiger le paiement immédiat des autres matériels non encore arrivés à l'échéance de règlement.

Clause de réserve de propriété (loi N° 80-835) : la Sarl CBS remorques se réserve la propriété des marchandises jusqu'au complet paiement de celles-ci, qu'elles soient en stock ou incorporées à un autre produit.

Contestations :

En cas de contestations, ou de litiges, sans exceptions, le tribunal d'Annonay (Ardèche) est le seul compétent. Cette clause s'applique même en cas de référé de demande incidente, quels que soient le mode et les modalités de règlement.